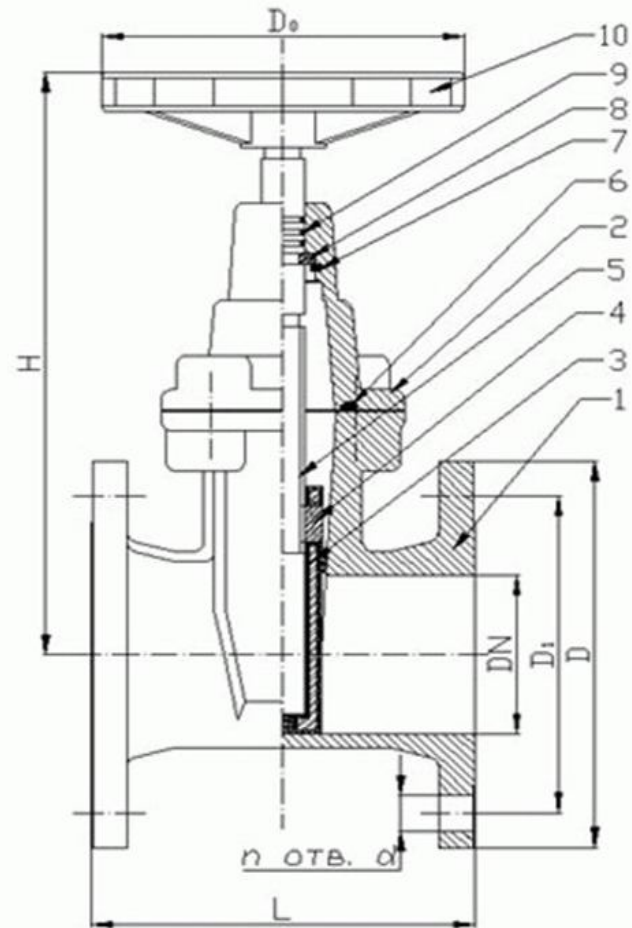

**ПРИЛОЖЕНИЕ****МАТЕРИАЛЫ**

Поз.	Кол-во	Наименование	Материал
1	1	Корпус	Ковкий чугун
2	1	Крышка	Ковкий чугун
3	1	Клин	Ковкий чугун + EPDM(85 °C) / silicon rubber(150 °C)
4	1	Гайка шпindelа	лугунь
5	1	Шпindel	Нержавеющая сталь X20Cr13
6	1	Прокладка	EPDM
7	1	Стопорное кольцо	сталь
8	1	Кольцо разрезное	лугунь
9	3	Кольцо уплотнительное	EPDM
10	1	Штуцер	Ковкий чугун

**РАЗМЕРЫ**

DN	L (мм)	H (мм)	D	D <sub>1</sub>	D <sub>0</sub>	d	n
50	150	235	160	125	140	18	4
80	180	295	195	160	175	18	8
100	190	335	215	180	200	18	8
150	210	435	280	240	240	22	8
200	230	540	335	295	240	22	12
250	250	605	405	355	300	26	12
300	270	715	460	410	350	26	12

**ЗАДВИЖКА ЧУГУННАЯ  
С ОБРЕЗИНЕННЫМ КЛИНОМ  
НЕВЫДВИЖНЫМ ШПИДЕЛЕМ**  
(30ч39р)

**DN 50-300. PN 16**



**ПАСПОРТ.  
РУКОВОДСТВО ПО ЭКСПЛУАТАЦИИ.**

Изготовитель: "Import & Export Co., Ltd" China.

## 1. НАЗНАЧЕНИЕ

Задвижки чугунные с обрезиненным клином невыдвижным шпинделем фланцевые (аналог 30-В9р) предназначены для установки в качестве запорного устройства, полностью перекрывающего поток рабочей среды в трубопроводе.

Задвижки соответствуют требованиям ГОСТ 5762-2002, ГОСТ 12.2.063-81, 9544-2005.

## 2. ОСНОВНЫЕ ТЕХНИЧЕСКИЕ ДАННЫЕ

Наименование параметра	Значение									
	Номинальный диаметр DN, мм	50	80	100	150	200	250	300	50	80
Номинальное давление PN, МПа (кгс/см <sup>2</sup> )	1,6 (16)									
Температура рабочей среды, °С	Не более 85						Не более 150			
Температура окружающей среды, °С	От -15 до +40									
Цвет корпуса	синий						красный			
Рабочая среда	Вода, воздух и другие неагрессивные среды									
Класс герметичности затвора по ГОСТ 9544-2005	А (пробное вещество-вода)									
Управление	Ручное (маховик)									
Рабочее положение	Любое, кроме горизонтального									
Условие на маховике при открытии затвора, Н/м, не более	25	50	70	110	170	200	200	25	50	70
Средний ресурс до замены, часов	4500						1000			
Средний срок службы, лет	16						10			
Масса, кг, не более	9,6	15,2	20	33	50	84	123	9,6	20	33

## 3. ОПИСАНИЕ И ПРИНЦИП РАБОТЫ

Задвижка (Приложение 1) состоит из корпуса 1, крышки 2, обрезиненного клина с механизмом ручного привода.

При закрытии вращательное движение по часовой стрелке маховика 10 передается на шпиндель 5, закрепленный от осевого перемещения в крышке при помощи разрезной втулки 8 и стопорного кольца 7.

Вращательное движение шпинделя через латуновую гайку 4 преобразуется в поступательное движение обрезиненного клина 3, который, соприкасаясь с поверхностью корпуса, полностью перекрывает проходное сечение корпуса.

Открытие происходит при вращении маховика против часовой стрелки.

Герметичность шпиндельного узла и крышки обеспечивается с помощью 3-х уплотнительных колец 9.

Между корпусом и крышкой соединенными между собой болтами, установлена уплотнительная прокладка 6.

## 4. ПОРЯДОК УСТАНОВКИ И МОНТАЖА

Задвижка должна быть установлена в удобном для обслуживания месте.

Перед монтажом необходимо:

- произвести внешний осмотр, убедиться в целостности корпусных деталей;
- проверить внутренние полости на предмет отсутствия посторонних предметов и грязи - при необходимости удалить;
- проверить работоспособность путем 3-х кратного открытия и закрытия, при этом подвижные части должны перемещаться плавно, без рывков и заеданий;
- промыть тщательно трубопровод, чтобы удалить из него загрязнения и посторонние тела.

Монтаж задвижки производится при соблюдении следующих требований:

- концы трубопровода, смежные с задвижкой должны быть закреплены;
- в качестве межфланцевых уплотнений использовать только эластичные прокладки по ГОСТ 15180-86;
- задвижка не должна испытывать нагрузок от трубопровода (изгиб, сжатие, растяжение, кручение, переусы, неравномерность затяжки крепежа);
- при необходимости предусмотреть компенсацию тепловых расширений;
- после установки задвижки на трубопровод проверить легкость хода.

**Внимание:** Запрещается использование задвижек в качестве регулирующей арматуры.

Задвижки допускаются к эксплуатации на параметры среды не превышающие, указанные в данном паспорте. Рабочая среда не должна иметь примесей (гвоздь, окалина и т.д.)

## 5. ВОЗМОЖНЫЕ НЕИСПРАВНОСТИ И МЕТОДЫ ИХ УСТРАНЕНИЯ

Возможные неисправности и методы их устранения приведены в Таблице:

Наименование неисправности	Вероятная причина	Методы устранения
Протекание среды между корпусом и крышкой	Ослабление затяжки болтов. Разрушение прокладки.	Подтянуть болты. Заменить прокладку.
Протекание среды по шпинделю	Износ уплотнительных колец	Демонтировать задвижку. Снять крышку. Удалить стопорное кольцо 7, вынуть шпиндель из крышки и заменить кольца. Собрать в обратной последовательности.
Протекание среды в затворе при полностью закрытой задвижке	Износ или повреждение поверхности стн обрезиненного клина.	Заменить изношенный клин.

## 6. ХРАНЕНИЕ И ТРАНСПОРТИРОВКА

6.1 Условия транспортирования и хранения – 5(ОЖ4) по ГОСТ 15150.

6.2 Задвижки транспортируются всеми видами транспорта в соответствии с правилами перевозки грузов, действующими на данном виде транспорта.

6.3 При транспортировке и хранении затвор задвижки должен быть в открытом положении, должна исключаться возможность загрязнения и попадания посторонних предметов во внутреннюю полость задвижки.

## 7. ГАРАНТИЯ ПРОИЗВОДИТЕЛЯ (ПОСТАВЩИКА)

Изготовитель гарантирует соответствие задвижек требованиям безопасности настоящего Паспорта при соблюдении Потребителем условий монтажа, эксплуатации, транспортировки и хранения.

Гарантийный срок эксплуатации задвижки - 12 месяцев со дня ввода в эксплуатацию, но не более 18 месяцев со дня отгрузки потребителю.

Гарантийная наработка не менее 500 часов.

Гарантийные обязательства распространяются только на дефекты, возникшие по вине завода-изготовителя.